

1 Pufferstand z11

- (1) Zu messen ist der Abstand z11 zwischen Schienenoberkante und Puffermitte bei leerem Wagen (siehe Bild 1) **Pufferstand messen**



Abbildung 1: Pufferstand z11

Der Pufferstand z11 wird als Mittelwert je Kopfstückende ermittelt; aus den beiden Einzelwerten des rechten und linken Puffers.

Die Einzelmesswerte dürfen die Vorgabe des EBO-Größtmaßes von 1065 mm nicht überschreiten.

Die Instandsetzungsgrenzmaße sind in Tabelle 1 bis 4 zusammengestellt.

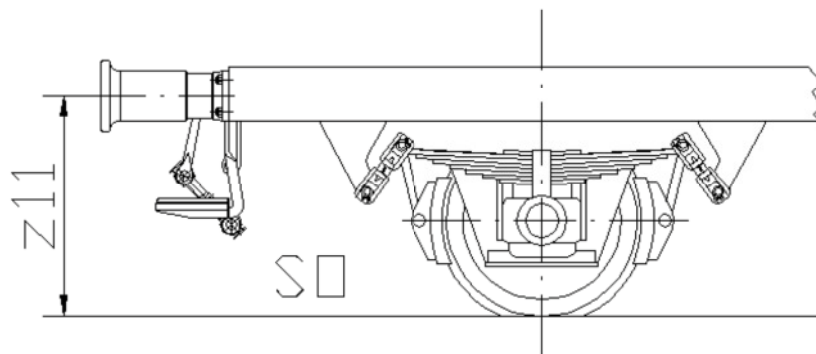
**Instandset-
zungsgrenz-
maße**

Pufferstand z11	Modul-Nr.: C GG0001.4101.001 Version: 1.00 Seite: 12 von 17
------------------------	--

Tabelle 1: z11-Maß für Wagen mit Einzelradsätzen

Wagenbauart: Wagen mit Einzelradsätzen	Pufferstand z11 (mm) Mittelwert der Pufferstände je Wagenende		
	Größtmaß	Inspektionsgrenzmaß; Kleinstmaß	
		G 4.0	G 4.2 / G 4.8 Bedarfsin- standsetzung
mit 9-lagiger Trapezfeder und 8-lagiger Trapezfeder, 1400 mm lang 293.0, 299.0, 325.0, 580.0, 996.0, 996.1, 996.2, 998.0	1065	1050	1045
mit 8-lagiger Trapezfeder 1200 mm lang bzw. Parabelfeder 088.0, 292.0, 302.0, 303.0, 304.0, 305.0, 306.0, 308.0, 309.0, 310.0, 311.0, 324.0, 326.0, 450.0, 450.1, 581.0, 587.0, 934.1, GD587			
092.0, 092.1, 092.2, 442.0, 442.1, 443.0, 443.1, 446.0, 447.0, 447.1, 448.0, 925.1, 925.2, 930.0, 930.2, 930.3, 932.0, 937.0, 938.0, 940.0, 940.1, 941.0, 942.0, 942.1, GD442, GD999	1065	1035	1030
552.0	1005	1000	1000
553.0, 553.1, 556.0	1025	1015	1015
553.0 ab Baujahr 1987	1015	1005	1005
559.0	1025	1020	1020
560.0, 560.1	1065	1040	1035
579.0, 330.0	1025	1020	1015
583.0	1045	1020	1020

Pufferstand z11	Modul-Nr.: C GG0001.4101.001 Version: 1.00 Seite: 13 von 17
------------------------	--

Tabelle 2: z11-Maß für Drehgestellwagen mit Lenkradsätzen

Wagenbauart: Drehgestellwagen mit Lenkradsätzen	Pufferstand z11 (mm) Mittelwert der Pufferstände je Wagenende		
	Größtmaß	Inspektionsgrenzmaß; Kleinstmaß	
		G 4.0	G 4.2 / G 4.8 Bedarfsin- standsetzung
051.1, 052.0, 056.0, 121.0, 121.1, 121.2, 139.0, 141.0, 180.0, 182.0, 183.0, 183.1, 345.0, 346.0, 462.0, 463.0, 464.0, 465.0, 466.0, 468.0, 489.0, 489.1, 620.1, 654.1, 664.0, 680.0, 688.0, 689.1, 689.2, 694.0, 706.0, 706.1, 708.0, 708.1, 708.2, 708.3, 709.0, 709.1, 709.2, 710.0, 710.1, 711.0, 711.1, 713.0, 719.0, 719.1, 721.0, 722.0, 886.0, 893.0, 893.1, 900.0, 900.1, 901.1, 966.1, 967.0, 967.1, 968.0, 968.1, 968.6, 969.0, 969.2, 969.6, 970.1, GR183, GD825	1065	1045	1040
725.0	1062	1045	1040
GD 200	1065	1050	1050

Pufferstand z11	Modul-Nr.: C GG0001.4101.001 Version: 1.00 Seite: 14 von 17
------------------------	--

Tabelle 3: z11-Maß für Drehgestellwagen mit schraubengefederten Drehgestellen

Wagenbauart:Drehgestellwagen mit schraubengefederten Drehgestellen	Pufferstand z11 (mm) Mittelwert der Pufferstände je Wagenende		
	Größtmaß	Inspektionsgrenzmaß; Kleinstmaß	
		G 4.0	G 4.2 / G 4.8 Bedarfsinstand- setzung
051.0, 052.1, 057.0, 058.0, 059.0, 061.0, 066.0, 066.1, 069.0, 073.0, 073.1, 074.0, 075.0, 124.0, 126.0, 127.0, 128.0, 128.1, 128.2, 130.0, 130.1, 133.0, 133.2, 164.0, 164.1, 164.2, 164.3, 165.0, 165.1, 181.0, 184.0, 186.0, 344.0, 352.0, 353.0, 354.0, 354.1, 464.1, 465.1, 466.1, 645.0, 652.0, 660.0, 662.0, 663.0, 665.0, 667.0, 673.0, 674.0, 675.0, 676.0, 677.0, 679.0, 684.0, 684.2, 685.0, 686.0, 686.1, 687.0, 689.0, 718.0, 718.1, 723.0, 724.0, 729.0, 759.0, 763.0, 894.0, 894.1, 895.0, 895.1, 896.0, 896.2, 896.3, 896.4, 898.2, 898.3, 957.0, 957.4, 958.0, 958.2, 961.0, 969.1, 969.3, 969.5, 969.7, 970.0, 971.0, 972.0, GR075, GEX90, GD685	1065	1030	1025
347.0	1050	1025	1020
641.0, 646.0, 646.1	1051	1020	1015
643.0, 727.0	1057	1025	1020
649.0, 654.0, 655.0	1065	1045	1040
691.0, 681.0	1035	1000	1000
698.0, 698.1	1030	1015	1010
699.0	1035	1020	1015
714.0, 715.0, 733.0, 733.2, 696.0, 738.0, 738.1	1030	1000	1000
716.0	1050	1035	1035
731.0	1045	1003	1003
734.0	1040	1005	1000
737.0	1045	1020	1015
739.0, 741.0	1035	1015	1015
743.0	1040	1025	1025
744.0	1025	1010	1010
959.0, 959.1, 960.0	1065	1035	1030

Pufferstand z11	Modul-Nr.: C GG0001.4101.001 Version: 1.00 Seite: 15 von 17
------------------------	--

Tabelle 4: z11-Maß für Drehgestellwagen mit Gummirollfeder gefederten Drehgestellen

Wagenbauart: Drehgestellwagen mit Gummirollfeder gefederten Drehgestellen	Pufferstand z11 (mm) Mittelwert der Pufferstände je Wagenende		
	Größtmaß	Inspektionsgrenzmaß; Kleinstmaß	
		G 4.0	G 4.2 / G 4.8 Bedarfsinstandsetzung
698.3	1065	1030	1030

- (2) Zum Einstellen des Pufferstandes dürfen bei Wagen mit Lenkradsätzen die Tragfedern mit Flanschbuchsen untergelegt werden. Es dürfen Flanschbuchsen mit einer Höhe von 5 bis 45 mm, gestuft in 5 mm-Stufenmaßen, verwendet werden. Die Ausnahmen entsprechend Tabelle 5 sind zu beachten. An einem Radsatz müssen Flanschbuchsen gleicher Höhe verwendet werden. **Pufferstand einstellen**

Die Auflageflächen der Flanschbuchsen sind nach Modul [C G-G0001.4002.001](#) zu schmieren.

Tabelle 5: Besonderheiten für Autotransportwagen mit Blattfedern

Güterwagen-Bauart	Höhe der Flanschbuchse	Bemerkungen
1	2	3
552.0 mittlerer Radsatz	max. 10 mm	
559.0 mittlerer Radsatz	generell 10 mm	
560.0 Radsätze an den Einheitsenden	5 mm 5 mm 10 mm	> 820 mm ≤ 820 mm und z2 < 294 mm ≤ 820 mm und z2 ≥ 294 mm Einzubauender Mindestmesskreisdurchmesser 810 mm

Das vorliegende Regelwerk ist urheberrechtlich geschützt. Der DB Cargo AG steht an diesem Regelwerk das ausschließliche und unbeschränkte Nutzungsrecht zu. Jegliche Form der Vervielfältigung und Weitergabe bedürfen der Zustimmung der DB Cargo AG.

Pufferstand z11	Modul-Nr.: C GG0001.4101.001 Version: 1.00 Seite: 16 von 17
------------------------	--

Güterwagen-Bauart	Höhe der Flanschbuchse	Bemerkungen
1	2	3
560.0 Radsätze in Einheitsmitte	keine Flanschbuchsen keine Flanschbuchsen 5 mm	> 710 mm ≤ 710 mm und z2 < 294 mm ≤ 710 mm und z2 ≥ 294 mm Einzubauender Mindestmesskreisdurchmesser 696 mm
560.1 Radsätze an den Einheitsenden	5 mm 15 mm 20 mm 20 mm 25 mm	≥ 820 mm < 820 mm und ≥ 790 mm, z2 < 294 mm < 820 mm und ≥ 790 mm, z2 ≥ 294 mm < 790 mm und z2 < 294 mm < 790 mm und z2 ≥ 294 mm Einzubauender Mindestmesskreisdurchmesser 776 mm
560.1 Radsätze in Einheitsmitte	keine Flanschbuchsen keine Flanschbuchsen 5 mm	> 710 mm ≤ 710 mm und z2 < 294 mm ≤ 710 mm und z2 ≥ 294 mm Einzubauender Mindestmesskreisdurchmesser 696 mm

Die Schraubenfedern der Drehgestellarten Y25 dürfen zum Einstellen des Pufferstandes keine Unterlagen erhalten.

Unter Schraubenfedern in Drehgestellen der Bauart 707 sind Stahlunterlagen in Abhängigkeit vom Messkreisdurchmesser der eingebauten Radsätze nach Tabelle 6 zugelassen.

Tabelle 6: Unterlagen bei Schraubenfedern

Messkreisdurchmesser	Unterlagenhöhe
1	2
730 mm	0 mm
< 730 mm bis 714 mm	8 mm
< 714 mm bis 698 mm	16 mm

Pufferstand z11

Modul-Nr.: C GG0001.4101.001

Version: 1.00

Seite: 17 von 17

Die Schraubenfedern der Drehgestelle der BA 631 (Wagen-BA 699) sind stets mit 8 mm dicken Stahlunterlagen versehen.

Bei der Wagenbauart 723 sind die Drehgestelle 628.7 und 629.7 mit 3 mm Unterlegscheiben ausgerüstet (Fwg000.0.00.002.017). Das Unterlegen der Schraubenfedern dient ausschließlich der Korrektur des zu geringen Tragfederspiels, nicht der Erhöhung des Pufferstandes.

An einem Radsatz dürfen nur Stahlunterlagen gleicher Höhe eingebaut werden.

Es sind nur so hohe Flanschbuchsen oder Stahlunterlagen einzubauen, wie es zur Erreichung des kleinsten Instandsetzungsgrenzmaßes des Pufferstandes erforderlich ist.

Für Güterwagen, bei denen dieses Modul nicht angewendet werden kann, sind die Instandsetzungsgrenzmaße von der System-/Bauartbetreuung einzuholen

